

MACINACAFFÈ COFFEE SHOP n°43



MANUALE D'USO E MANUTENZIONE

IMPORTANTE: documentazione inclusa nel presente manuale e da conservare:

- DICHIARAZIONE DI CONFORMITÀ «CE»
- CERTIFICATO DI GARANZIA

TRADUZIONE DELLA VERSIONE ORIGINALE



Coffee grinders - Fruit juicers - Mixers - Blenders - Drinks dispensers - Planetary mixers
Cheese graters - Ice crushers - Miners - Vegetable slicers – Dough mixer
Moulins à café - Presse-fruits - Mixers - Blenders - Distributeurs de boissons - Batteurs
mélangeurs - Pétrin - Râpes à fromage - Broyeurs à glaçons - Hache-viande - Coupe-légumes
Macinini da caffè - Spremifrutta - Mixer - Miscelatori - Distributori di bevande - Frustini - Impastatrici
- Grattugie da formaggio - Tritaghiaccio - Tritacarne - Tagliaverdure

MODELES DEPOSES FRANCE ET INTERNATIONAL
INTERNATIONALLY PATENTED MODELS
MODELLI DEPOSITATI IN FRANCIA E A LIVELLO INTERNAZIONALE

INDICE

DICHIARAZIONE DI CONFORMITÀ “CE/UE”	3
NORME DI SICUREZZA	4
INSTALLAZIONE, MOVIMENTAZIONE.....	4
USI DA EVITARE:.....	4
COLLEGAMENTO ELETTRICO:	5
RICICLAGGIO DEL PRODOTTO USURATO.....	5
IL VOSTRO MACINACAFFÈ	6
UTILIZZO DELL’APPARECCHIO	6
Accensione e spegnimento dell’apparecchio	6
REGOLAZIONE DELLA MACINATURA:	6
MANUTENZIONE ORDINARIA:.....	6
MANUTENZIONE STRAORDINARIA	7
Pezzi di ricambio:	7
SOSTITUZIONE DELLE MOLE	7
REGOLAZIONE DELLO SCARTO MINIMO FRA LE MOLE.....	8
RISOLUZIONE DEI PROBLEMI	9
L'apparecchio non si accende:	9
L'apparecchio si arresta dopo alcuni minuti di funzionamento:.....	9
L'apparecchio si arresta in seguito a un surriscaldamento del motore:	10
L'apparecchio si arresta in seguito a un sovraccarico:	10
CARATTERISTICHE TECNICHE DELL’APPARECCHIO	11
Schema elettrico	12
Schema elettrico 110-120V 50/60Hz.....	12
Schema elettrico 220-240V 50Hz	13
Figure.....	15
CERTIFICATO DI GARANZIA	18
TARGHETTA DEI DATI DELL’APPARECCHIO	18

DICHIARAZIONE DI CONFORMITÀ "CE/UE"

IL PRODUTTORE:

SANTOS SAS - 140-150, Av. Roger SALENGRO 69120 VAULX-EN-VELIN (LIONE) FRANCIA

Dichiara che l'apparecchio destinato al mercato professionale descritto di seguito:

Definizione: **Macinacaffè Coffee Shop**

Numero di tipo: **43**

è conforme:

- alle disposizioni regolamentari definite nell'allegato 1 della direttiva europea "macchine" n°2006/42/CE, e alle legislazioni nazionali che la traspongono
- alle disposizioni regolamentari delle direttive e dei regolamenti europei indicati di seguito:
 - N° 2014/35/UE (Direttiva bassa tensione)
 - N° 2014/30/UE (Direttiva CEM)
 - N° 2011/65/UE (Direttiva RoHS)
 - N° 2012/19/UE (Direttiva DEEE)
 - N° 1935/2004/CE (Regolamento) riguardante i materiali e gli oggetti destinati a venire a contatto con i prodotti alimentari
 - N° 10/2011/UE (Regolamento) riguardante i materiali e gli oggetti di materia plastica destinati a venire a contatto con i prodotti alimentari

Norme europee armonizzate usate per dare presunzione di conformità alle prescrizioni essenziali delle direttive citate in precedenza:

- NF EN ISO 12100: 2010, Sicurezza dei macchinari – Principi generali di progettazione
- NF EN 60204-1: 2018, Sicurezza dei macchinari – Attrezzatura elettrica delle macchine – Regole generali
- NF EN 1672-2: 2020, Macchine per l'industria alimentare – Concetti di base - Requisiti di igiene
- NF EN 60335-1 : 2013, Sicurezza degli apparecchi elettrodomestici ed analoghi
- NF EN 60335-2-64 : 2004, Norme particolari per le macchine da cucina elettriche ad uso collettivo.

VAULX-EN-VELIN, **01/09/2021**

Titolo del firmatario: **PRESIDENTE DIRETTORE GENERALE**

Nome del firmatario: **Aurélien FOUQUET**

Firma:



NORME DI SICUREZZA

Durante l'utilizzo, la manutenzione o lo smaltimento dell'apparecchio, rispettare sempre le seguenti precauzioni elementari fondamentali.

Leggere interamente le istruzioni per l'uso Conservare il presente manuale d'uso

Nota: per una maggiore comprensione dei paragrafi seguenti, fare riferimento agli schemi riportati alla fine del manuale.

INSTALLAZIONE, MOVIMENTAZIONE



ATTENZIONE: Durante tutte le operazioni di movimentazione, compreso il disballaggio della macchina, evitare di afferrare o sollevare l'apparecchio dalla tramoggia dei grani di caffè o dal coperchio.

Per evitare lesioni lombari, si raccomanda di manipolare l'apparecchio da 2 persone. Per ottenere una maggiore comodità d'uso, si consiglia di posizionare l'apparecchio su un tavolo o su un piano di lavoro in modo che il bloccasacchetto (8) si trovi sul davanti (altezza raccomandata: 90 cm, da adattare in funzione dell'altezza dell'utente).

USI DA EVITARE:



1. Non fare mai funzionare l'apparecchio senza grani di caffè nella vaschetta per i grani.
2. Utilizzare questo apparecchio per macinare esclusivamente grani di caffè torrefatti.
3. Togliere dai grani di caffè qualsiasi corpo estraneo che rischi di distruggere le mole di macinazione (graffette metalliche, sassolini...).
4. Gire l'interruttore di Avvio/Arresto (13) su «OFF» quando l'apparecchio non è in funzione.
5. Non eseguire la pulizia sotto getto d'acqua o aria compressa
6. Non immergere in acqua il basamento.
7. Non utilizzare mai spugne abrasive o prodotti abrasivi per pulire il coperchio o il corpo in lamiera.
8. Non utilizzare l'apparecchio con un cavo d'alimentazione danneggiato. Il cavo deve essere sostituito da un rivenditore autorizzato SANTOS, dalla società SANTOS o da personale qualificato simile per evitare pericoli.
9. Scollegare l'apparecchio prima di eseguire qualsiasi intervento su di esso: pulizia, manutenzione, movimentazione.
10. È vietato fare funzionare l'apparecchio su un piano di appoggio con un'inclinazione superiore 10° rispetto alla linea orizzontale. I piedi della macchina devono essere in appoggio su questo piano
11. È proibito utilizzare ricambi diversi da quello originali certificati SANTOS.
12. Non collegare più apparecchi alla stessa presa di alimentazione.

13. Non utilizzare l'apparecchio all'esterno.
14. Non posare l'apparecchio vicino o sopra una fonte di calore.
15. L'apparecchio è un apparecchio professionale, destinato esclusivamente a un uso professionale. Non è adatto a un uso casalingo
16. L'apparecchio non è idoneo per essere utilizzato da persone (compresi i bambini) co capacità fisiche, sensoriali o mentali ridotte, o da persone prive di esperienza o di conoscenze, tranne nel caso in cui queste persone possono beneficiare, tramite una persona responsabile della loro sicurezza, di una sorveglianza o di istruzioni riguardanti l'uso dell'apparecchio.
Sorvegliare i bambini per evitare che giochino con l'apparecchio.
17. Questo apparecchio è destinato ad un uso collettivo, ad esempio nelle cucine di ristoranti, mense, ospedali e imprese artigianali, quali panetterie, macellerie, ecc., ma non è pensato per la produzione continua in massa di alimenti

COLLEGAMENTO ELETTRICO:

- L'alimentazione elettrica dell'apparecchio è disponibile in 3 voltaggi monofase:
 - 110-120 V 50/60 Hz
 - 220-240 V 50 Hz
 - 220-240 V 60 Hz

Protezione di linea: l'apparecchio deve essere collegato ad una presa di corrente standard 2 poli + terra. L'impianto deve essere munito di un interruttore differenziale e di un fusibile calibrato a 16A. **La messa a terra dell'apparecchio è obbligatoria.**

ATTENZIONE:



- Prima di collegare l'apparecchio all'alimentazione, verificare la conformità tra la tensione della rete elettrica e quella dell'apparecchio. Il suo valore è indicato:
 - sulla targhetta dei dati collocata sotto dell'apparecchio.
 - oppure sulla targhetta riportata nell'ultima pagina del presente manuale.
- Se il cavo di alimentazione è danneggiato, deve essere sostituito da un rivenditore autorizzato SANTOS, dalla società SANTOS o da personale qualificato simile per evitare pericoli.

ATTENZIONE: verificare che l'interruttore di avvio e arresto (13) sia in **posizione «OFF»** prima di collegare la spina del cavo di alimentazione alla presa di alimentazione di rete.



RICICLAGGIO DEL PRODOTTO USURATO

Questo apparecchio reca il marchio per la raccolta differenziata dei rifiuti da apparecchiature elettriche ed elettroniche. Ciò significa che il prodotto deve essere smaltito

da un sistema di raccolta differenziata, secondo la direttiva 2012/19/EU (DEEE) – parte Apparecchi Professionali – in modo da poter essere riciclato o smantellato riducendo così l'impatto ambientale.



Per maggiori informazioni, Vi preghiamo di contattare il Vostro rivenditore o la ditta SANTOS.

Per lo smaltimento o il riciclaggio dei componenti dell'apparecchio, si prega di contattare una ditta specializzata o la ditta SANTOS.

I prodotti elettronici che non vengono differenziati per lo smaltimento costituiscono un potenziale pericolo per l'ambiente.

I materiali di imballaggio devono essere smaltiti o riciclati in conformità con le normative in vigore.

IL VOSTRO MACINACAFFÈ

- Il macinacaffè è destinato in particolare a caffetterie, collettività, torrefazioni,
- Il macinacaffè permette di erogare caffè macinato in sacchetti da 250 g, 500 g e 1 kg.
- L'apparecchio è costituito da una robusta struttura in lega di alluminio e lamiera. La vaschetta per il caffè in grani ha una capienza pari a 1.7 kg.
- Una manopola di regolazione della grana del caffè macinato consente di ottenere qualsiasi tipo di macinatura del caffè (macinatura turca, fine, espresso, media o grossa).
- Le mole di acciaio temprato speciale (Ø 63mm) garantiscono una macinatura fine e regolare.

UTILIZZO DELL'APPARECCHIO

Questo macinacaffè permette di macinare e distribuire nel sacchetto corrispondente alla quantità desiderata il caffè precedentemente dosato (250g, 500g et 1kg).

Accensione e spegnimento dell'apparecchio

L'accensione e lo spegnimento del macinacaffè avvengono con un interruttore di avvio/arresto (13) situato nella parte frontale dell'apparecchio.

REGOLAZIONE DELLA MACINATURA:

- Ruotare la manopola per la regolazione dello scarto fra le mole (6) in senso orario al fine di ottenere una macinatura più grossa e in senso inverso se si desidera una macinatura più fine. L'apparecchio esce dalla fabbrica regolato in macinatura finissima, con le mole quasi in contatto l'una con l'altra.

MANUTENZIONE ORDINARIA:

- Pulire di tanto in tanto l'uscita del caffè, la vaschetta del caffè e l'imbocco del corpo di macinatura. Per tutte queste attività, è necessario spegnere l'apparecchio, posizionando l'interruttore di avvio/arresto (13) su «OFF» e scollegare l'apparecchio.



MANUTENZIONE STRAORDINARIA

Prima di qualsiasi intervento sull'apparecchio, è necessario scollegarlo dall'alimentazione di rete e scaricare il condensatore di avvio del motore:

Scarica del condensatore:

Servendosi di un cacciavite con manico isolato, toccare le due connessioni del condensatore, la visualizzazione di un arco elettrico segnala la scarica del condensatore.

Pezzi di ricambio:

La macchina non ha bisogno di una manutenzione particolare, i cuscinetti sono ingrassati a vita.

Qualora fosse necessario intervenire per sostituire elementi soggetti a usura, come le mole di macinatura, i componenti elettrici o altro, consultare l'elenco dei componenti (vedere l'esplosivo riportato nelle ultime pagine del manuale).



IMPORTANTE: È vietato utilizzare pezzi di ricambio diversi dai pezzi originali certificati SANTOS

Per **ordinare qualsiasi pezzo di ricambio** (vedere i riferimenti sull'esplosivo riportato alla fine del manuale), è necessario precisare:

- **il tipo,**
- **il numero di serie dell'apparecchio e**
- **le caratteristiche elettriche**

riportati sotto l'apparecchio.

SOSTITUZIONE DELLE MOLE



IMPORTANTE: **sostituire sempre le 2 mole (17) contemporaneamente.**
(Utilizzare le serie di mole SANTOS cod. art. 00001B o 00001 a seconda dal modello).

Tabella di scelta delle serie di mole:

Modello	43 (220-240V 50Hz)	43V1 (100-120V 50/60Hz)	43V4 (220-240V 60Hz)
Cod. Art. serie di mole	00001B	00001	00001

Le 2 mole sono identiche e possono essere montate indifferentemente sul piano mobile (19) (mola mobile) o sul blocco di ghisa previsto per la regolazione (21) (mola fissa).

1. Svuotare la vaschetta dei grani di caffè (2).
2. Spegner l'apparecchio portando l'interruttore (13) su "OFF" e scollegare il cavo dell'alimentazione.
3. Ruotare a manopola (6) di regolazione della macinatura in senso orario fino a raggiungere l'arresto in posizione "GROSSA".
4. Svitare e togliere la vite di bloccaggio del pulsante (5), togliere la manopola di regolazione della macinatura (6) con la molla (21) e il nottolino di indessaggio (20)
5. Svitare le 6 viti di fissaggio della lamiera superiore anteriore (3) e toglierla.
6. Togliere l'asta di fissaggio (22) della vaschetta dei grani di caffè.
7. Togliere la vaschetta dei grani di caffè (2) e l'otturatore di sicurezza (23).
8. Svitare i 3 dadi di fissaggio (16) dal corpo di macinatura completo (15) per accedere alle mole.
9. Togliere il corpo di macinatura completo (15).
10. Allentare le 3 viti di fissaggio della mola mobile usurata (17) sulla piastra portamola mobile (18).
11. Allentare le 3 viti di fissaggio della mola fissa usurata (17) sul blocco di macinatura portamola fissa (19).
12. Sostituire le **due** mole (17) dopo ave pulito accuratamente le superfici di appoggio.
ATTENZIONE: anche una minima particella di caffè presente sotto la mola può impedire il corretto funzionamento dell'apparecchio. Si consiglia di pulire il corpo di macinatura con un getto d'aria compressa o con un pennello asciutto.
13. Rimontare il corpo di macinatura (15).

ATTENZIONE



- Prima di bloccare i dadi di fissaggio (16) del corpo di macinatura (15), verificare che l'indicatore (4) della manopola (6) di regolazione dello scarto delle mole si trova in posizione "GROSSA". Questa precauzione deve essere rispettata al fine di evitare che le mole premano l'una contro l'altra, con il rischio di deformare il corpo di macinatura.

14. Bloccare i 3 dadi di serraggio (16) del corpo di macinatura (15).
15. Rimontare la lamiera superiore anteriore (3).
16. Rimontare la manopola di regolazione della macinatura (6) con la molla (21) e il nottolino di indessaggio della manopola (20)
17. Serrare la vite di bloccaggio della manopola (5).
18. Procedere alla regolazione della macinatura (vedi paragrafo "Regolazione della macinatura").
19. Procedere all'eventuale riposizionamento del nottolino di indessaggio.

REGOLAZIONE DELLO SCARTO MINIMO FRA LE MOLE

Questa regolazione deve essere effettuata dopo ogni sostituzione delle mole.

1. Collegare l'apparecchio e farlo funzionare a vuoto.

2. Svitare la vite di bloccaggio a testa esagonale cava dell'indicatore (7) servendosi di una chiave Allen da 2 mm. Verificare che l'indicatore (4) ruoti liberamente senza trascinare con sé la manopola (6).
3. Girare la manopola (6) in senso antiorario fino a quando le mole non entrano in contatto (si sente un leggero rumore di attrito), quindi ruotarla in senso inverso tornando indietro di una tacca.



ATTENZIONE

Si tratta di un'operazione delicata, è quindi necessario evitare che le mole restino in contatto l'una con l'altra troppo a lungo, il che potrebbe provocare il loro deterioramento.

4. Spegnerne l'apparecchio portando l'interruttore (13) su "OFF".
5. Senza muovere la manopola (6), portare l'indicatore (4) in posizione "FINE" quindi serrare la vite esagonale (7).
6. Fare funzionare l'apparecchio a vuoto per verificare che le mole ruotino senza collidere l'una con l'altra in regolazione "finissima". In caso contrario, ripetere l'operazione.

Inutilizzo prolungato:

Questo apparecchio non ha alcuna controindicazione in caso di inutilizzo per un lungo periodo di tempo.

Si raccomanda semplicemente di pulirlo prima dell'uso e di controllare che tutti i componenti dell'apparecchio siano in buone condizioni (ad esempio il cavo di alimentazione, le guarnizioni e altri pezzi di ricambio).

RISOLUZIONE DEI PROBLEMI

Individuare con esattezza la causa dell'arresto dell'apparecchio.

In ogni caso: Se il problema persiste, scollegare l'apparecchio (togliere la presa del cavo di alimentazione) e richiedere l'intervento di personale addetto alla manutenzione o contattare un rivenditore autorizzato SANTOS.

L'apparecchio non si accende:

- Controllare la presa di corrente, lo stato del cavo di alimentazione.
- L'interruttore principale (13) deve essere in posizione "ON".
- Premere una volta il pulsante della protezione di sovrintensità (14)
- Verificare che non vi siano corpi estranei incastrati tra le molle.
- Verificare i componenti elettrici sostituendoli l'uno dopo l'altro

L'apparecchio si arresta dopo alcuni minuti di funzionamento:

- L'apparecchio è dotato di un timer di sicurezza che disattiva l'interruttore di avvio/arresto (13) dopo 15 minuti di funzionamento.

L'apparecchio si arresta in seguito a un surriscaldamento del motore:

(gli elementi di lamiera si sono surriscaldati in prossimità del blocco motore)

In caso di surriscaldamento del motore, l'apparecchio si spegne automaticamente.

La protezione, integrata al motore, è a riarmo automatico. Attendere il raffreddamento del motore (15 - 30 minuti), prima di far ripartire la macchina.

L'apparecchio si arresta in seguito a un sovraccarico:

In caso di bloccaggio del motore (corpo estraneo, corpo troppo duro), la **protezione di sovrintensità (9)**, situata dietro l'apparecchio si attiva automaticamente e interrompe l'alimentazione elettrica dell'apparecchio.

- Portare l'interruttore Avvio/Arresto **(13)** in posizione "0" e scollegare l'apparecchio.
- Risolvere il problema, quindi azionare il pulsante della protezione di sovrintensità **(14)**.
- Premere l'interruttore Avvio/Arresto **(13)** (posizione 1).

Se il problema persiste, verificare i seguenti punti:

- Verificare che le mole non entrino in contatto tra loro.
- Verificare lo stato di usura delle mole (in caso di regolazione finissima della macinatura con mole usurate, è possibile che si verifichi il fenomeno di surriscaldamento del motore).
- Se nessun corpo estraneo ostacola il funzionamento dell'apparecchio, verificare e sostituire il relè di avvio del motore, quindi il condensatore.

CARATTERISTICHE TECNICHE DELL'APPARECCHIO



CARATTERISTICHE ELETTRICHE (1)				
Modello		43	43V4	43V1
Tensione di alimentazione	(V) (Hz)	220-240 50	220-240 60	100-120 50/60
Motore:				
Potenza assorbita	(W)	600	600	650
Velocità	(tr/mn)	1500	1800	1500/1800
Serie di mole di macinatura SANTOS Ø63 mm	rif	00001B	00001	00001
Portata media	(kg/h)	15 - 35		
Capacità della tramoggia	(kg)	1.7		
Sicurezza sovraccarico motore		Si		
Funzionamento intermittente (3)		5 min ON / 10 min OFF		
<i>Temperatura ammissibile dell'ambiente</i>	Max	60°C		
	Min	-20°C		
Dimensioni:	Altezza (mm)	475		
	Larghezza	190		
	Profondità (mm)	315		
Peso: Peso netto	(kg)	19		
Peso imballato	(kg)	20		
Rumore: (2) L _{pA} incertezza K _{pA} = 2.5dB	(dBA)	68		

(1) Questi valori sono soltanto indicativi. Le caratteristiche elettriche esatte dell'apparecchio sono riportate sulla targhetta descrittiva dello stesso.

(2) Livello di rumorosità misurato in pressione acustica, apparecchio in carica secondo la norma NF EN 12852 :2010, ISO 11201:1995 e ISO 4871:1996.

Apparecchio posizionato su un piano di lavoro a 75 cm dal suolo. Microfono rivolto verso l'apparecchio a 1.6 m dal suolo e a 1 m dall'apparecchio.

(3) Ciclo 5 min / 10 min:

L'apparecchio professionale è destinato a un uso intermittente che prevede un ciclo di 5 minuti di funzionamento e di 10 minuti di arresto. Questo ciclo corrisponde al tempo di esecuzione della funzione e al tempo di arresto per preparare e servire i prodotti lavorati secondo i requisiti della norma: EN 60335-2-64+A1:2004 Parte 2-64: Requisiti particolari per gli apparecchi elettrici da cucina ad uso commerciale.

Schema elettrico

Schema elettrico 110-120V 50/60Hz

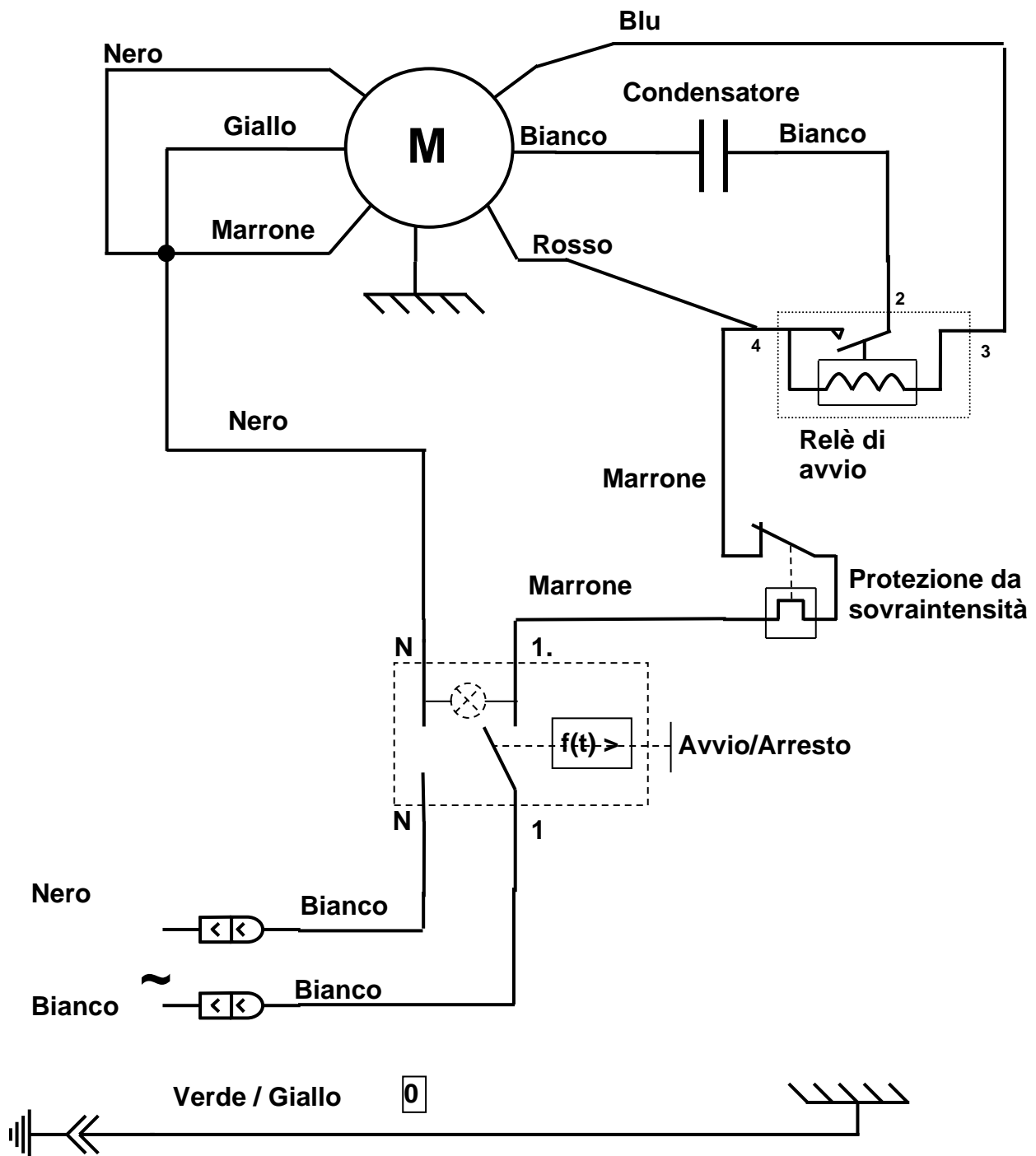



Schema elettrico 220-240V 50Hz

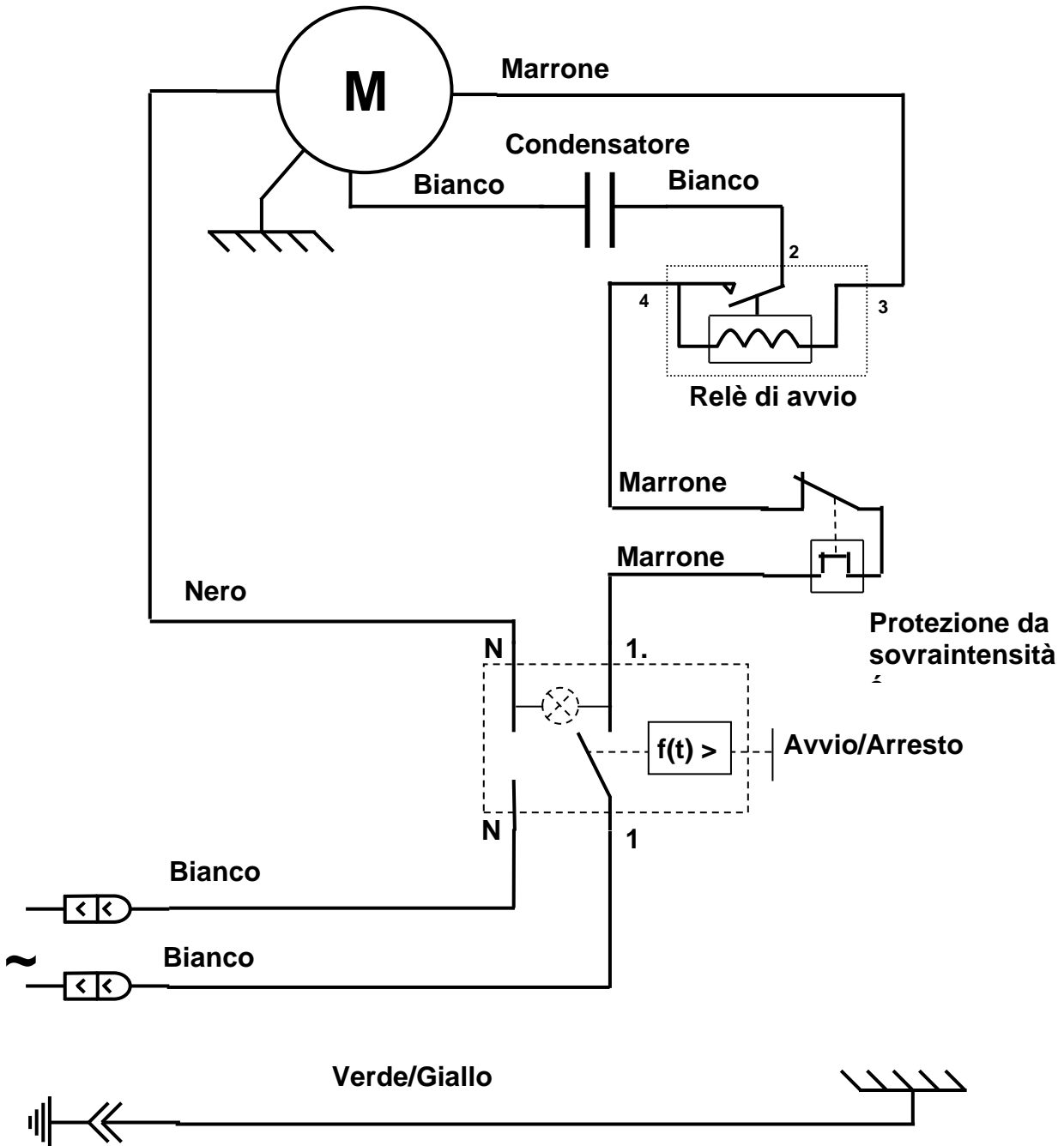

Schema elettrico 220-240V 60Hz

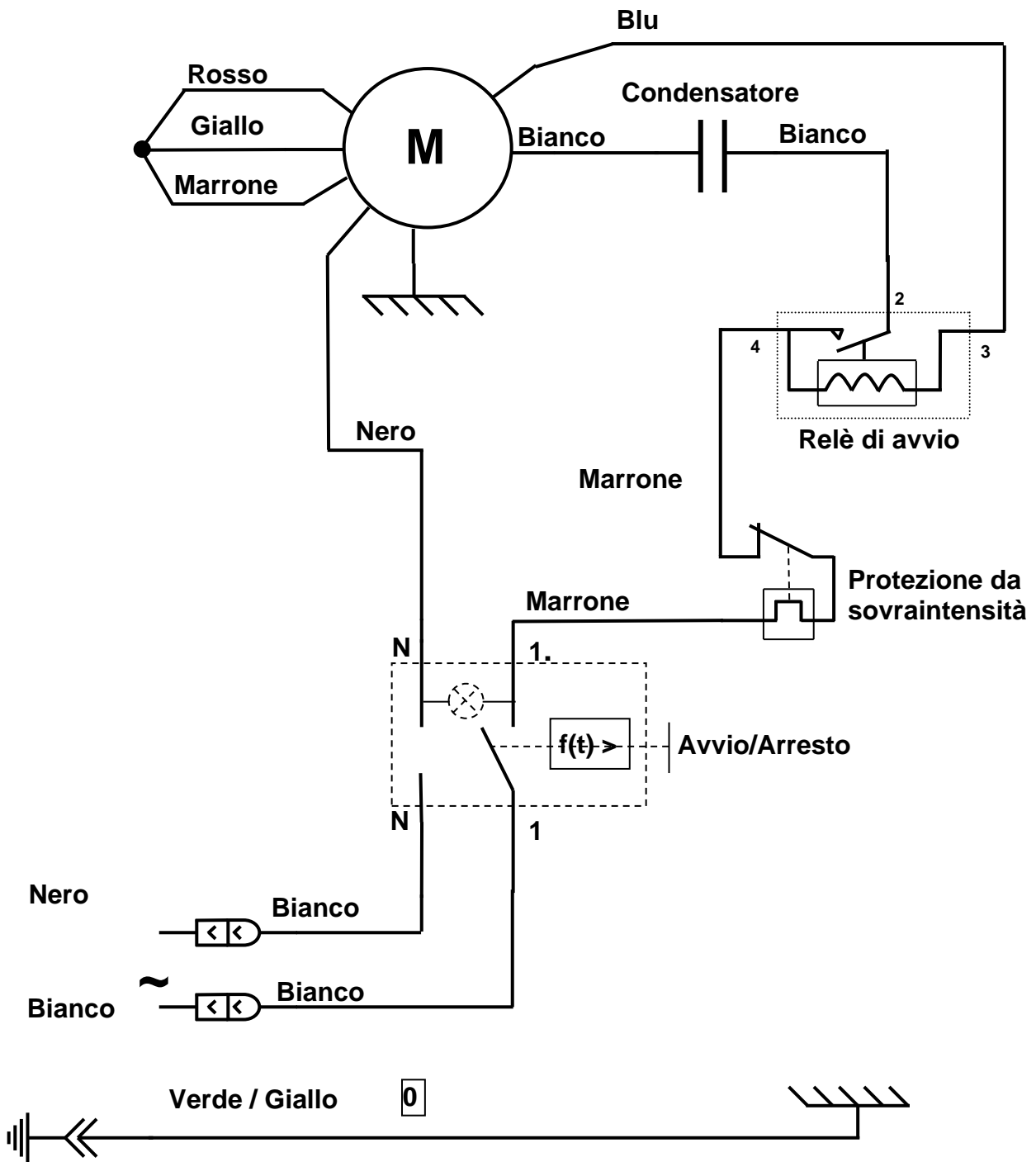



Figure

Fig. A

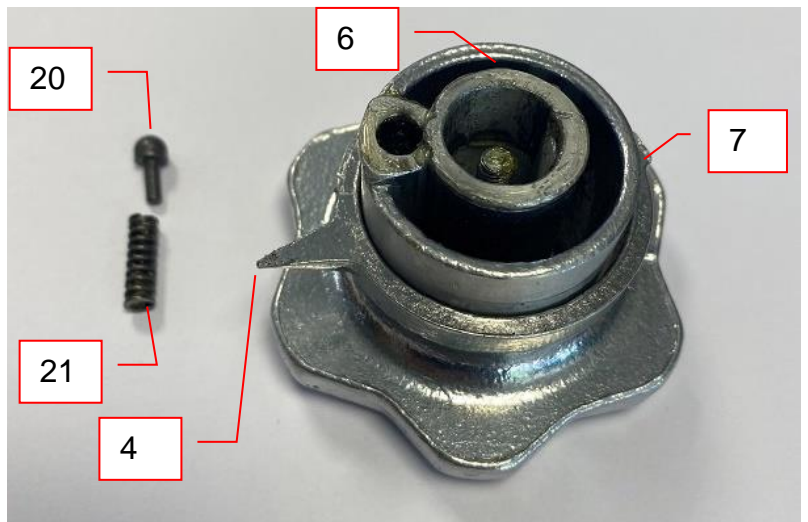
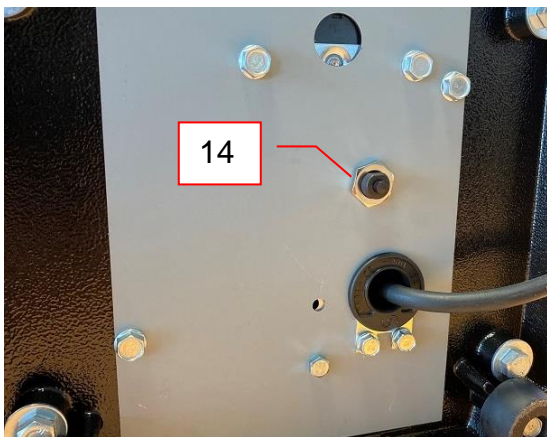
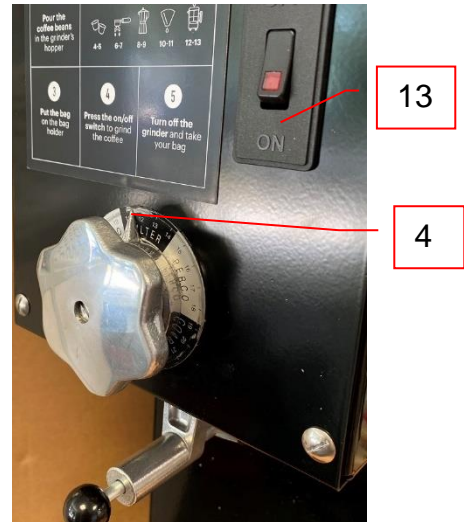

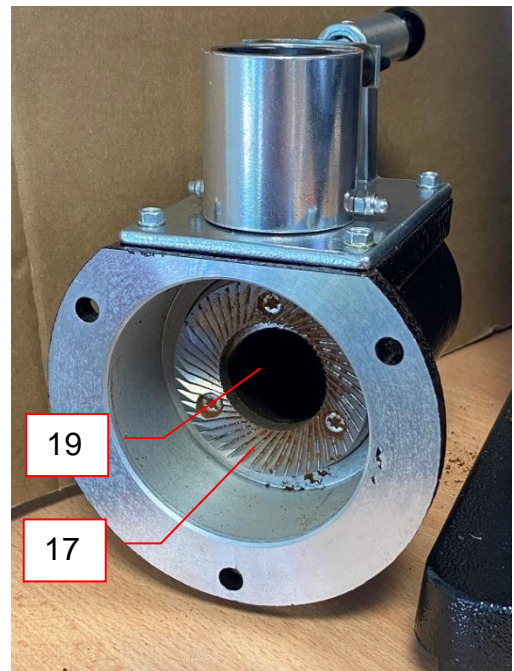
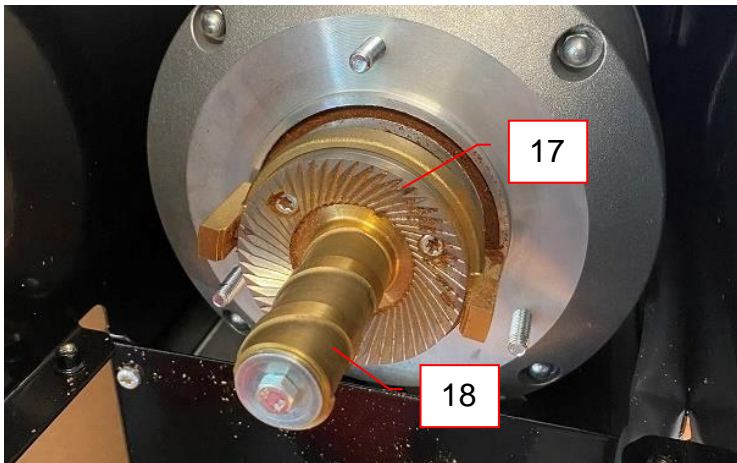
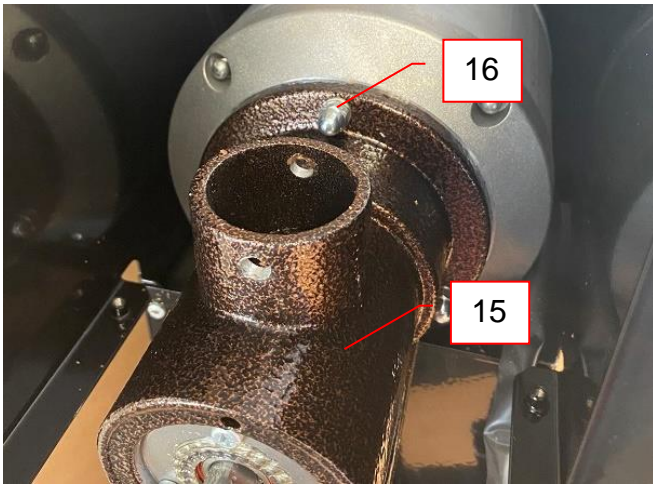
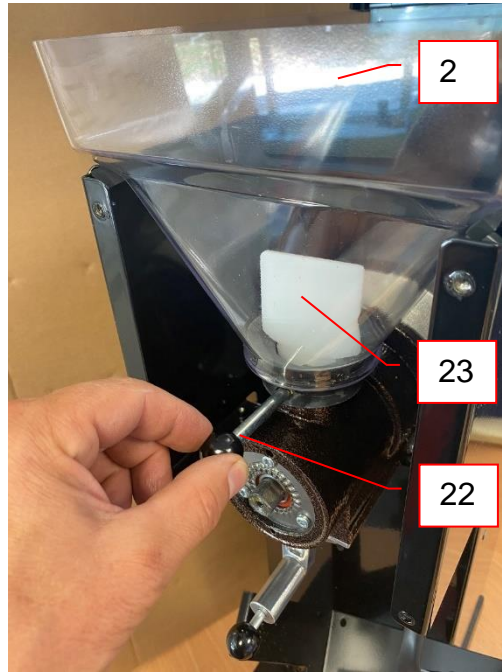



POS.	Designazione
1	Coperchio della tramoggia dei grani
2	Vaschetta dei grani
3	Lamiera superiore anteriore
4	Indicatore di regolazione
5	Vite di bloccaggio della manopola
6	Manopola di regolazione della macinatura
7	Vite di bloccaggio dell'indicatore
8	Levetta di posizionamento del bloccasacchetto
9	Barretta bloccasacchetto
10	Tubo di uscita del caffè macinato
11	Basamento
12	Piedini antiscivolo
13	Interruttore Avvio/Arresto
14	Pulsante della protezione da sovrintensità
15	Corpo di macinatura
16	Dado di bloccaggio del corpo di macinatura
17	Mole di macinatura
18	Piano portamola mobile
19	Piano portamola fisso
20	Nottolino di indessaggio della manopola
21	Molla
22	Asta di fissaggio della vaschetta dei grani
23	Otturatore di sicurezza

CERTIFICAT DE GARANTIE

GARANTIE

Depuis le 01.01.95, tous nos appareils **sont conformes CE et revêtus du label CE**. Notre garantie est de **vingt quatre mois** à partir de la date de fabrication figurant sur la plaque signalétique, sauf en ce qui concerne les moteurs asynchrones (composé d'un rotor et d'un stator) qui sont garantis pour une durée de 5 ans à compter de leur date de fabrication. La garantie est strictement limitée au remplacement gratuit de toute pièce d'origine reconnue par nous défectueuse à la suite d'un défaut ou d'un vice de construction et identifiée comme appartenant à l'appareil considéré. Elle ne s'applique pas aux avaries résultant d'une installation ou d'une utilisation non-conforme aux prescriptions accompagnant chaque appareil (manuel d'utilisation) ou dans le cas d'un manque évident d'entretien ou de non observation des règles élémentaires de sécurité électriques. La garantie ne s'applique pas en cas d'usure naturelle. Tout remplacement de pièce sous garantie est effectué après renvoi de la pièce défectueuse en nos ateliers en port payé, accompagnée d'une **copie de la Déclaration de conformité** sur laquelle figure le numéro de série de l'appareil. Tout appareil est muni d'une **plaque signalétique** conforme CE et dont un double figure dans la Déclaration de conformité (N° de série, date de fabrication, caractéristiques électriques...). En cas d'avarie grave jugée réparable uniquement dans nos ateliers, et **après accord préalable de nos services**, tout appareil sous garantie est expédié par le Distributeur en port payé. En cas de réparation ou reconditionnement d'appareil hors garantie, le transport aller-retour est à la charge du Distributeur. Les pièces et main-d'œuvre sont facturées aux tarifs en vigueur (tarif pièces détachées – tarif horaire – main-d'œuvre). Il peut être fourni un devis préalable.

Les moulins à café non munis de meules originales SANTOS ne sont pas pris sous garantie. Les conditions de garantie, réparation, reconditionnement, des moulins à café espresso font l'objet d'une notice spécifique. Notre garantie ne s'étend pas au paiement de pénalités, à la réparation des préjudices directs ou indirects et notamment à tout manque à gagner résultant de la non-conformité ou défectuosité des produits, la responsabilité globale de SANTOS étant limitée au prix de vente du produit livré et à l'éventuelle réparation des produits défectueux.

En cas de révélation d'une défectuosité pendant la période de garantie, le Distributeur doit, sauf accord contraire écrit de SANTOS, indiquer à son client, de cesser toute utilisation du produit défectueux. Une telle utilisation dégraderait SANTOS de toute responsabilité.

PLAQUE SIGNALÉTIQUE DE L'APPAREIL

SPECIMEN
Pour tous les documents non livrés
avec l'appareil.

Imprimés, Faxés, Téléchargés